

# **BRIGMT** **N**

**RADIO CASETE**

**MODELO: BRC-30**



**MANUAL DE INSTRUCCIONES**

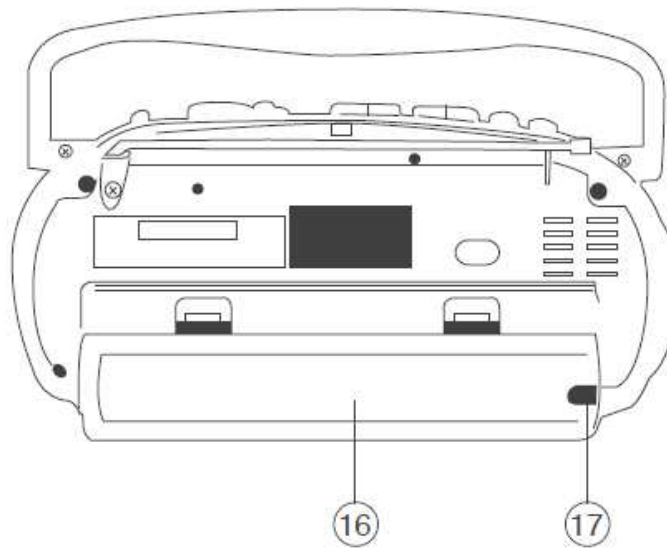
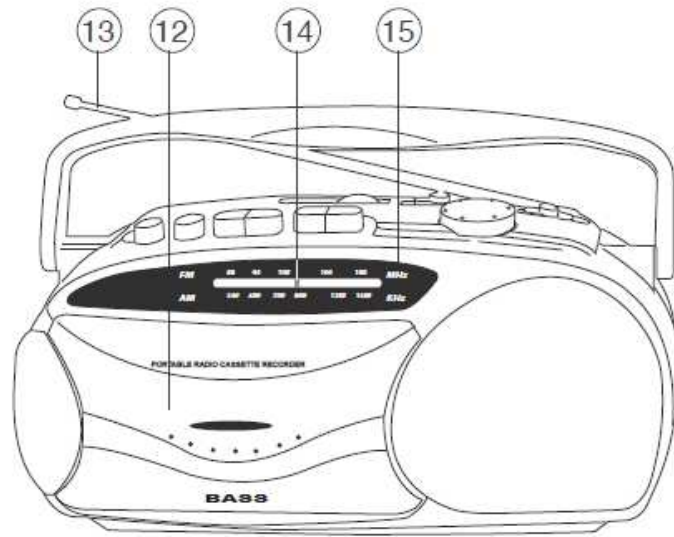
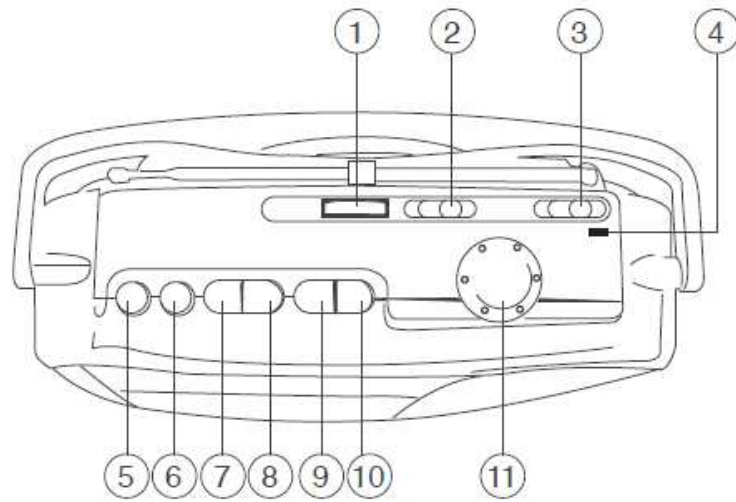

## **SITUACIÓN DE LOS CONTROLES**

1. Control de volumen
2. Selector de función
3. Selector de banda
4. Micrófono incorporado
5. Botón de pausa
6. Botón de parada/expulsión
7. Botón de avance rápido
8. Botón de rebobinado
9. Botón de reproducción
10. Botón de grabación
11. Selector de sintonización
12. Tapa del compartimento de la cinta
13. Antena telescópica FM
14. Aguja del dial
15. Escala del dial
16. Compartimento de las pilas
17. Toma del cable de alimentación AC
18. Toma de los auriculares

## **ALIMENTACIÓN Y CONEXIÓN**

### **FUNCIONAMIENTO DE LAS PILAS**

- Sitúe el selector de FUNCIÓN (2) en posición de casete (TAPE).
- Retire la tapa del compartimento de las pilas (16).
- Introduzca 4 pilas de tamaño "D".
- Vuelva a colocar la tapa del compartimento de las pilas (16).

#### **Nota:**

- Compruebe regularmente las pilas. Si son viejas o están agotadas, cámbielas.
- Cuando no vaya a utilizar el aparato durante un prolongado periodo de tiempo o lo use sólo mediante alimentación AC, retire las pilas para evitar vertido de electrolito con el consiguiente daño para el aparato.

### **FUNCIONAMIENTO AC**

#### **Nota:**

- Si el cable de alimentación AC está conectado al aparato, no podrá funcionar con pilas.

### **CONEXIÓN**

- Toma de los auriculares estéreo (18).

#### **Nota:**

Si conecta los auriculares estéreo (3,5 mm) se anulará el sonido del altavoz principal.

### **FUNCIÓN**

#### **SELECTOR DE FUNCIÓN**

- Posición en RADIO para:
  - Recepción de radio.
  - Grabación desde la radio.
- Posición en casete (TAPE) para:
  - Reproducción casete.
  - Grabación desde el micrófono (4).

### **AJUSTE DE SONIDO**

#### **VOLUMEN**

Podrá ajustar el nivel de sonido reproducido por el altavoz o los auriculares estéreo mediante el control de VOLUMEN (1).

#### **Nota:**

El ajuste del control de VOLUMEN (1) durante la grabación, sólo le permitirá escuchar lo que está grabando, pero no afectará al contenido de la grabación.

## **RADIO**

### **FUNCIONAMIENTO**

- Sitúe el selector de FUNCIÓN (2) en la posición de RADIO.
- Mediante el SELECTOR DE BANDA (3), seleccione la banda de frecuencias de radio deseada.  
La escala del dial muestra la frecuencia en MHZ (para FM) y kHz (para AM).
- Gire el SELECTOR DE SINTONIZACIÓN (11) hasta la emisora que desee sintonizar.
- Para apagar la radio, ajuste el selector de FUNCIÓN (2) en posición de casete (TAPE).

### **ANTENA**

#### **NO CONECTE LA ANTENA FM A UNA ANTENA EXTERIOR**

- Para recepción FM, extienda la antena telescópica (13). Para mejorar la recepción, incline y gire la antena (13).  
Reduzca la longitud si la señal FM es demasiado potente (está muy cerca de la emisora).
- Para recepción AM, las señales se reciben a través de la antena de ferrita incorporada.  
Para obtener una recepción óptima, gire la radio.

## **GRABADORA CASETE**

### **CONTROLES**

- Botón de PARADA/EXPULSIÓN (6)  
Durante el funcionamiento, pulse este botón para parar cualquier función. Vuelva a pulsarlo para abrir la tapa del compartimento de la casete.
- Botón de AVANCE RÁPIDO (7) y botón de REBOBINADO (8)  
Utilice estos botones para pasar rápidamente la cinta hacia delante o hacia atrás.
- Botón de REPRODUCCIÓN (9)  
Pulse este botón para iniciar la reproducción.
- Botón de PAUSA (5)  
Pulse este botón para interrumpir temporalmente el avance de la cinta. Vuelva a pulsarlo para reanudar la función de casete.
- Botón de GRABACIÓN (10)  
Pulse este botón para activar la función de la grabación y el botón de REPRODUCCIÓN (9) para que comience.

### **INSERCIÓN Y EXPULSIÓN DE LA CINTA**

- Pulse el botón de PARADA/EXPULSIÓN (6) para abrir la tapa del compartimento de la casete.
- Introduzca correctamente una cinta dentro del compartimento, con la parte expuesta hacia arriba (la cara que desea reproducir hacia usted).  
Antes de iniciar el funcionamiento, cierre correctamente la tapa del compartimento.
- Cuando termine, pulse el botón de PARADA/EXPULSIÓN (6) para abrir la tapa del compartimento y retirar la cinta.

### **REPRODUCCIÓN CASETE**

- Sitúe el selector de FUNCIÓN (2) en posición de casete (TAPE).
- Pulse el botón de PARADA/EXPULSIÓN (6).
- Introduzca una cinta previamente grabada en el compartimento de la casete.
- Cierre la tapa con cuidado.
- Para activar la reproducción, pulse el botón de REPRODUCCIÓN (9).
- Ajuste el control de VOLUMEN (1) en el nivel de sonido deseado.
- Cuando termine, pulse el botón de PARADA/EXPULSIÓN (6).

## **GRABACIÓN**

### **Grabación desde la radio**

- Sitúe el selector de FUNCIÓN (2) en posición de RADIO.
- Sintonice la emisora de radio deseada.
- Abra la tapa del compartimento de la casete (12) pulsando el botón de PARADA/EXPULSIÓN (6) e introduzca una cinta virgen en el compartimento. Cierre la tapa con cuidado.
- Para iniciar el proceso de grabación, pulse simultáneamente los botones de GRABACIÓN (10) y REPRODUCCIÓN (9)
- Cuando termine, pulse el botón de PARADA/EXPULSIÓN (6).

#### **Nota:**

Si desea escuchar la grabación que está realizando, podrá ajustar el sonido mediante el control de VOLUMEN (1); no obstante, este ajuste no afectará al contenido de la grabación.

### **Grabación desde el micrófono incorporado**

- Sitúe el selector de FUNCIÓN (2) en posición de micrófono (MIC).
- Abra la tapa del compartimento de la casete (12) pulsando el botón de PARADA/EXPULSIÓN (6) e introduzca una cinta virgen en el compartimento. Cierre la tapa con cuidado.
- Para iniciar el proceso de grabación, pulse simultáneamente los botones de GRABACIÓN (10) y REPRODUCCIÓN (9). Mediante este proceso se graban las señales recibidas desde el micrófono incorporado (4).
- Cuando termine, pulse el botón de PARADA/EXPULSIÓN (6).

#### **Nota:**

No es posible escuchar la grabación durante la grabación con MICRÓFONO.

### **Prevención contra el borrado accidental**

Para evitar que una grabación (por Ej. de la cara A) de la cinta se borre accidentalmente, rompa la lengüeta correspondiente. Ahora, será imposible volver a grabar sobre la cara A. Si desea que la cara A vuelva a ser grabable, cubra el orificio con cinta adhesiva.

## **CARACTERÍSTICAS ESPECIALES**

### **Parada automática**

Durante la reproducción o la grabación, el aparato se apagará automáticamente al llegar al final de la cinta.

## CUIDADOS Y MANTENIMIENTO

- Para garantizar un correcto funcionamiento durante mucho tiempo de productos electrónicos de este tipo no los someta nunca a temperaturas extremas ni humedad elevada.
- En caso necesario, limpie el aparato con un paño suave humedecido sólo con agua. Antes de proceder a la limpieza, asegúrese de que el aparato esté desconectado de la toma de alimentación AC.
- Los cabezales y cabestrantes del casete están en constante contacto con la cinta en movimiento. Si la suciedad se adhiere a los mismos, se producirá un deterioro del rendimiento como, por ejemplo, disminución, distorsiones o fluctuaciones del sonido. Puede limpiar con cuidado los cabezales y cabestrantes utilizando un paño humedecido con alcohol.

## GUÍA DE SOLUCIÓN DE PROBLEMAS

Vuelva a leer atentamente el manual de instrucciones para asegurarse de que está utilizando el aparato correctamente.

Compruebe la siguiente lista antes de acudir al vendedor para reparar el aparato.

SÍNTOMA	CAUSA
No hay sonido desde los altavoces	- El nivel de volumen es demasiado bajo. - Los auriculares están conectados al aparato.
La radio no funciona	- El selector de FUNCIÓN está en posición de casete (TAPE).
Durante la recepción la estática es excesiva	- La antena no está posicionada correctamente.
La cinta no puede introducirse en el compartimento	- La cinta está siendo insertada en posición incorrecta.
Después de introducir la cinta, el botón de REPRODUCCIÓN no queda fijado en su posición	- La cinta ha llegado al final y se ha activado la función de parada automática
No puede presionarse el botón de GRABACIÓN cuando hay una cinta en el compartimento	- Se ha introducido una cinta con la lengüeta de seguridad quitada.
La cinta no se reproduce	- EL botón de PAUSA está presionado.
Durante la reproducción casete el sonido es débil o con distorsiones	- El cabezal de grabación/reproducción está sucio.
No se puede borrar completamente una grabación anterior	- El cabezal de borrado está sucio.

Si después de comprobar la tabla anterior, el aparato sigue sin funcionar correctamente, acuda a un centro de reparaciones. No intente repararlo usted mismo. Las reparaciones sólo deben ser efectuadas por personal técnico cualificado.



KVFESA S. COOP.  
MIGUEL SERVET 7  
46015 VALENCIA  
ESPAÑA